

Drehkran

Swivel jib crane

Potence pour stations d'épuration

150 kg - 0,78 m

150 kg - 0,78 m

150 kg - 0,78 m

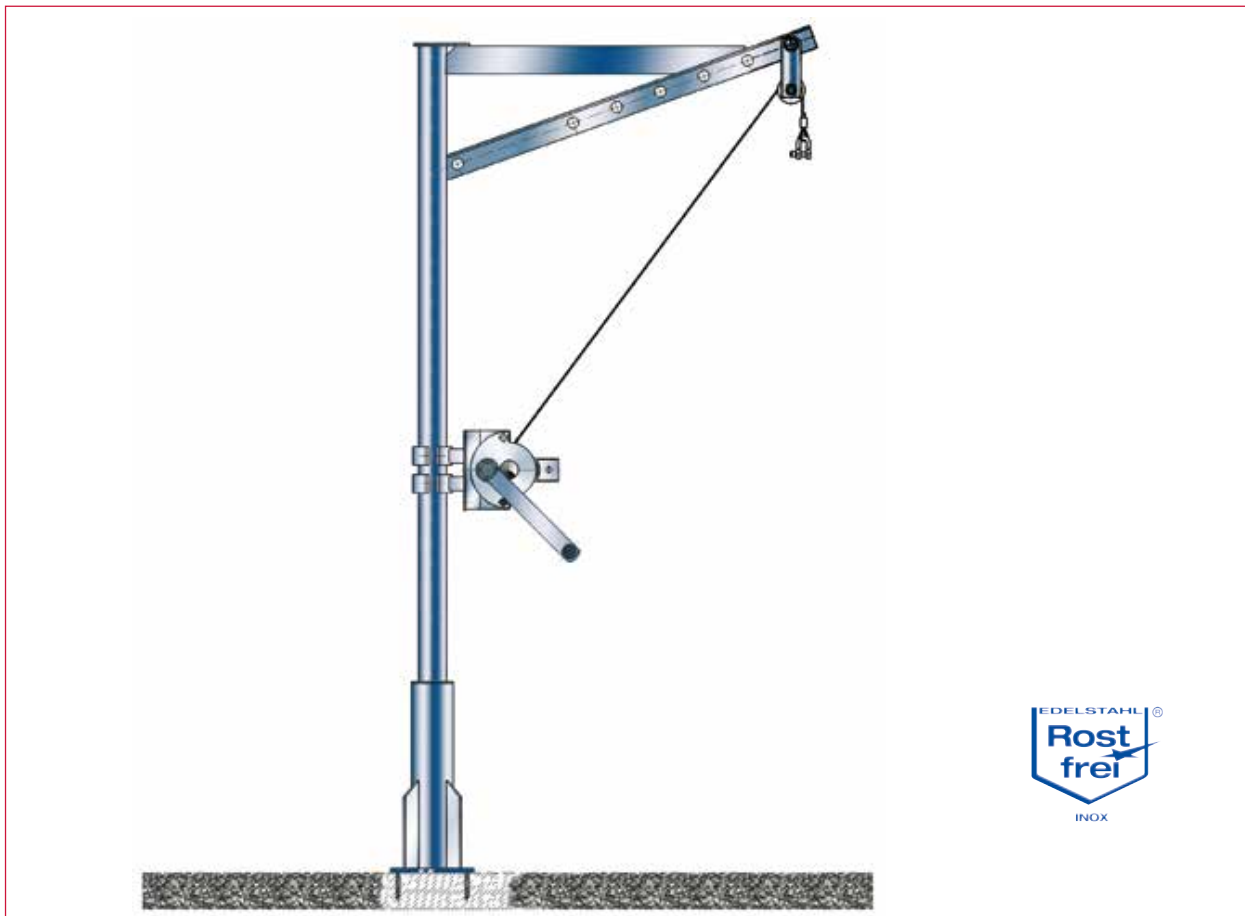

Universeller Drehkran, spezieller Einsatzbereich: Kläranlagen

- **Kran feuerverzinkt, wahlweise V4A**
- **wahlweise Wand- oder Bodenbefestigung**
- **Drehbereich: 360°**
- **Kranausleger 305 - 775 mm**
- **Drahtseil rostfrei 1.4401**

Swivel jib crane especially made for waste water treatment plants

- corrosion resistant, Jib crane hot-dip galvanised or stainless steel 1.4751 / A 316
- wall or ground mounting
- turning capacity: 360°
- support arm 305 - 775 mm
- cable stainless steel 1.4401 / A 316

Potence pour stations d'épuration

- potence traitée anticorrosion, version zinguée ou inox 1.4751 / A 316
- fixation au sol ou au mur
- rotation : 360°
- portée de 305 à 775 mm
- treuil équipé de 12 m de câble inox 1.4401 / A 316 et manille

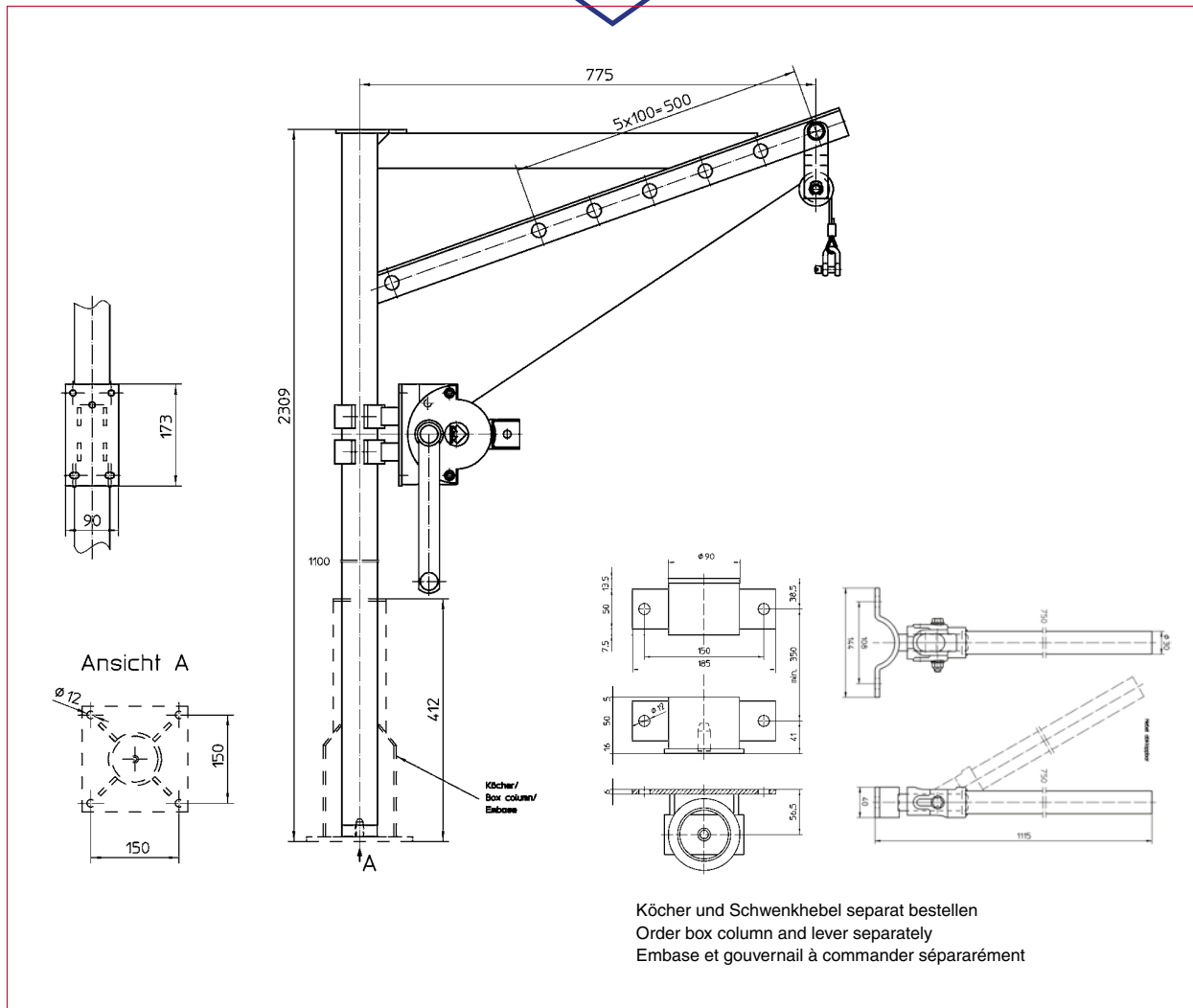

Köcher und Schwenkhebel separat bestellen
 Order box column and lever separately
 Embase et gouvernail à commander séparément

Best.-Nr. O/No. N° Code	Typ Type Type			
209 847	4551.0,15	Drehkran komplett, feuerverzinkt	Swivel jib crane, hot-dip galvanised	Potence, zinguée à chaud
209 848	4571.0,15	Drehkran, V4A, Seilwinde V2A	Swivel jib crane, stainless steel 1.4401 / A 316, winch 1.4301 / A 304	Potence, inox, Treuil Inox
209 767		Drehkranmast, feuerverzinkt	Post, hot-dip galvanised	Mât seul, zingué à chaud
209 805		Drehkranmast, V4A	Post, stainless steel 1.4401 / A 316	Mât seul, Inox
209 774		Schwenkhebel, galvanisch verzinkt	Swivelling lever, galvanised	Gouvernail, zingué
213 772		Wandköcher, feuerverzinkt, incl. 4 Verbundankern Box column for mounting on wall, hot-dip galvanised, incl. 4 shear connectors Embase pour fixation au mur, zinguée, avec 4 clavettes		
213 774		Bodenköcher, feuerverzinkt, incl. 4 Verbundankern box column for mounting on floor, hot-dip galvanised, incl. 4 shear connectors embase pour fixation au sol, zinguée, avec 4 clavettes		
213 775		Bodenköcher, V4A, incl. 4 Verbundankern box column for mounting on floor, stainless steel, incl. 4 shear connectors embase pour fixation au sol, Inox, avec 4 clavettes		
213 773		Wandköcher, V4A, incl. 4 Verbundankern Box column for mounting on wall, stainless steel, incl. 4 shear connectors Embase pour fixation au mur, Inox, avec 4 clavettes		

Technische Daten	Technical data	Caractéristiques techniques	
zulässige Last	admissible load	charge autorisée	150 kg
Seillänge	rope length	longueur du câble	12 m
max. Seilaufnahme	rope capacity max.	cap. d'enroulement du câble	29 m
Seil-Ø	wire rope Ø	Ø du câble	5 mm
Kurbeldruck	crank force	effort manivelle	90 N
Hub/Kurbelumdrehung	lift/crank turn	course/tour de manivelle	64 mm
Gewicht	weight	poids	~ 29 kg

Maße und Konstruktionsänderungen vorbehalten.
 We reserve the right to amend specifications without notice or obligation.
 haacon se réserve le droit de modifier les caractéristiques de son matériel.

