

Potence pour stations d'épuration en alliage d'aluminium PSE160\_1 160 kg - 1 m

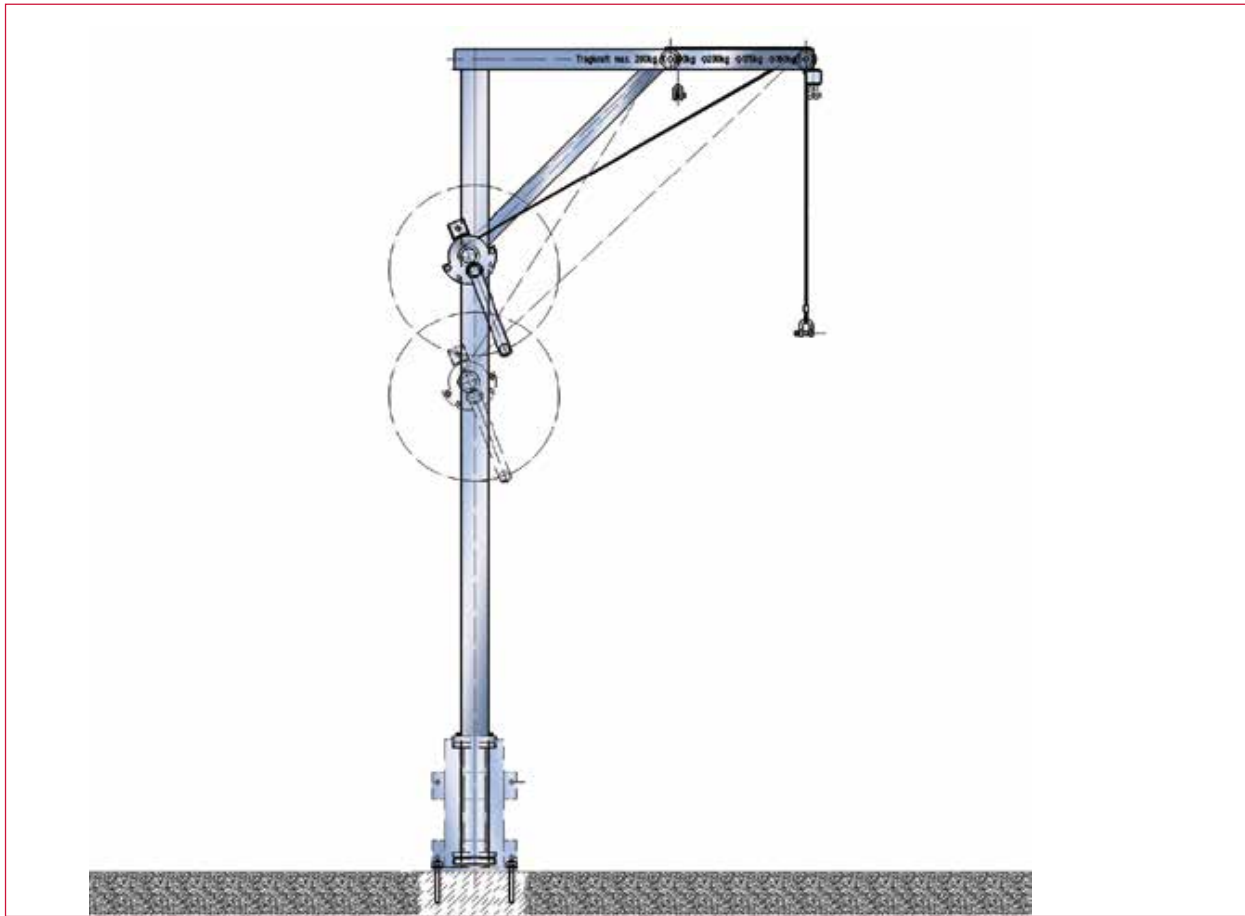

**Universeller Drehkran, spezieller Einsatzbereich: Kläranlagen**

- Kran aus wetterfester Aluminiumlegierung
- wahlweise Wand- oder Bodenbefestigung
- Verstellbereich des Kranauslegers 600 - 1000 mm
- Drehbereich: 360°
- bewährte haacon-Seilwinde galvanisch verzinkt oder V2A mit zusätzlichem Drahtseil zum Umhängen der Last bei großen Hubhöhen
- Drahtseil rostfrei 1.4401
- Köcher für Wand- und Bodenbefestigung incl. Verbundankern

Swivel jib crane especially made for waste water treatment plants

- corrosion resistant Jib crane made of Aluminium alloy
- wall or ground mounting
- adjustable support arm, regulating capacity: 600 - 1000 mm
- turning capacity: 360°
- incorporates haacon's proven rope winch galvanised or stainless steel 1.4301 / A 304 and an additional cable for extra lift
- cable stainless steel 1.4401 / A 316
- quiver for wall and ground mounting

Potence pour stations d'épuration

- potence anticorrosion, en alliage d'aluminium
- fixation au sol ou murale
- possibilité de réglage de la flèche: 600 - 1000 mm
- capacité de rotation : 360°
- treuil à câble éprouvé haacon électrozingué / Inox 1.4301 / A 304 avec câble en acier supplémentaire permettant le réglage en hauteur pour les charges élevées
- câble Inox 1.4401 / A 316
- embase pour fixation au sol et au mur selon besoin

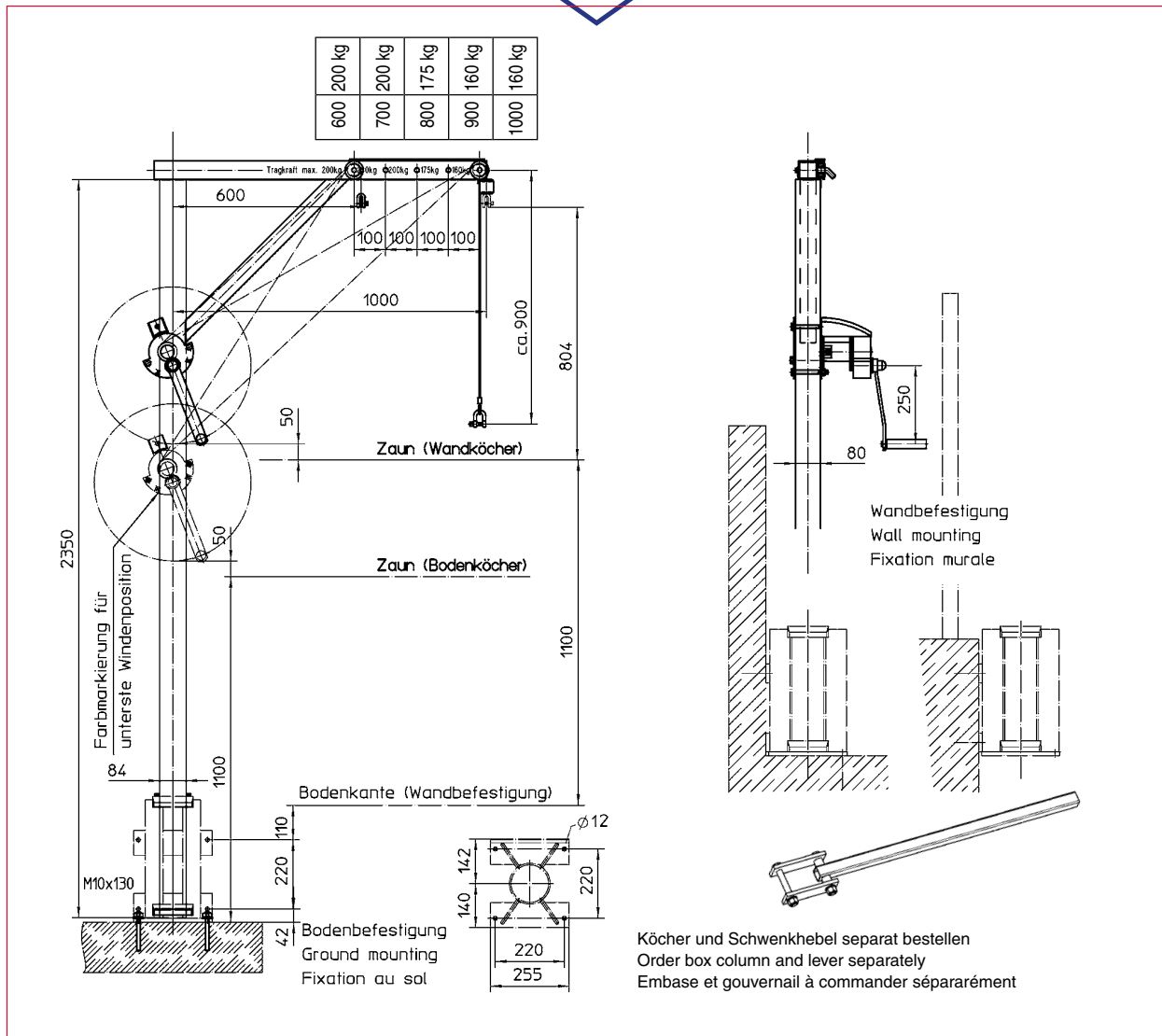

Best.-Nr. / O/No. / N° Code		
207 133	<b>Drehkran, Aluminiumlegierung</b> Swivel jib crane, Aluminium alloy Potence pour stations d'épuration, alliage d'aluminium	<b>Seilwinde galvanisch verzinkt</b> Manual winch galvanised Treuil manuel zingué
207 134	<b>Drehkran, Aluminiumlegierung</b> Swivel jib crane, Aluminium alloy Potence pour stations d'épuration, alliage d'aluminium	<b>Seilwinde Edelstahl rostfrei 1.4301 / A 304</b> Manual winch Stainless steel 1.4301 / A 304 Treuil manuel inox 1.4301 / A 304
207 135	<b>Köcher für Wand u. Boden incl. 4 Verbundankern, Aluminiumlegierung</b> box column for mounting on wall/floor incl. 4 shear connectors, Aluminium alloy Embase pour fixation au mur/au sol avec 4 clavettes, alliage d'aluminium	
215 956	<b>Schwenkhebel, klappbar, galvanisch verzinkt (Option)</b> Swivelling lever, foldable, galvanised (optional) Gouvernail, repliable, zingué (option)	
215 957	<b>Schwenkhebel, klappbar, Edelstahl rostfrei 1.4301 / A 304 (Option)</b> Swivelling lever, foldable, stainless steel 1.4301 / A 304 (optional) Gouvernail, repliable, inox 1.4301 / A 304 (option)	

Technische Daten	Technical data	Caractéristiques techniques	
zulässige Last	admissible load	charge autorisée	160 kg / 1000 mm 200 kg / 600 mm
Standard- Seillänge	standard rope length	longueur du câble (standard)	12 m
Seil-Ø	wire rope Ø	Ø du câble	5 mm
Kurbeldruck	crank force	effort manivelle	135 N
Hub/Kurbelumdrehung	lift/crank turn	course/tour de manivelle	65 mm
Gewicht - Kranmast	weight - crane jib	poids du mât	20 kg