

VERINS TIREURS



Les avantages LARZEP

- Capacité de 5 à 50 T, course jusque 150 mm.
- Les modèles T et TE sont avec ressort de rappel, les modèles TD sont double effet.
- Pour des applications de traction, rapprochement des tôles avant soudure, tensions de câbles, etc.
- Soufflets caoutchouc de protection du piston pour augmenter la durée de vie en option.
- Soufflets métalliques de protection recommandés pour les applications en soudure en option.
- Les vérins tireurs série T sont disponibles dans les kits de maintenance série CA. La base du vérin et le piston sont filetés pour les accessoires du kit CA.

* Les modèles équipés de soufflets métalliques ont une course réduite de 30 mm.



Lire avec attention les consignes de sécurité



Capacité		Course	Modèle	Cap. huile	A
T	kN	mm	LARZEP	cm ³	mm
5	54	140	T00514/5G	110	306
		140	T00514/10G	110	306
10	93	140	T01015	190	308
		150*	TE01015	204	576*
30	302	150*	TD01015	356	576*
		150*	TE03015	660	723*
50	483	150*	TD03015	954	723*
		150*	TE05015	1.056	757*
		150*	TD05015	1.425	757*

Performance en pression



VERINS TIREURS

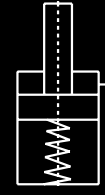

T
TE
TD

VERINS

5-50 T.

700 bar

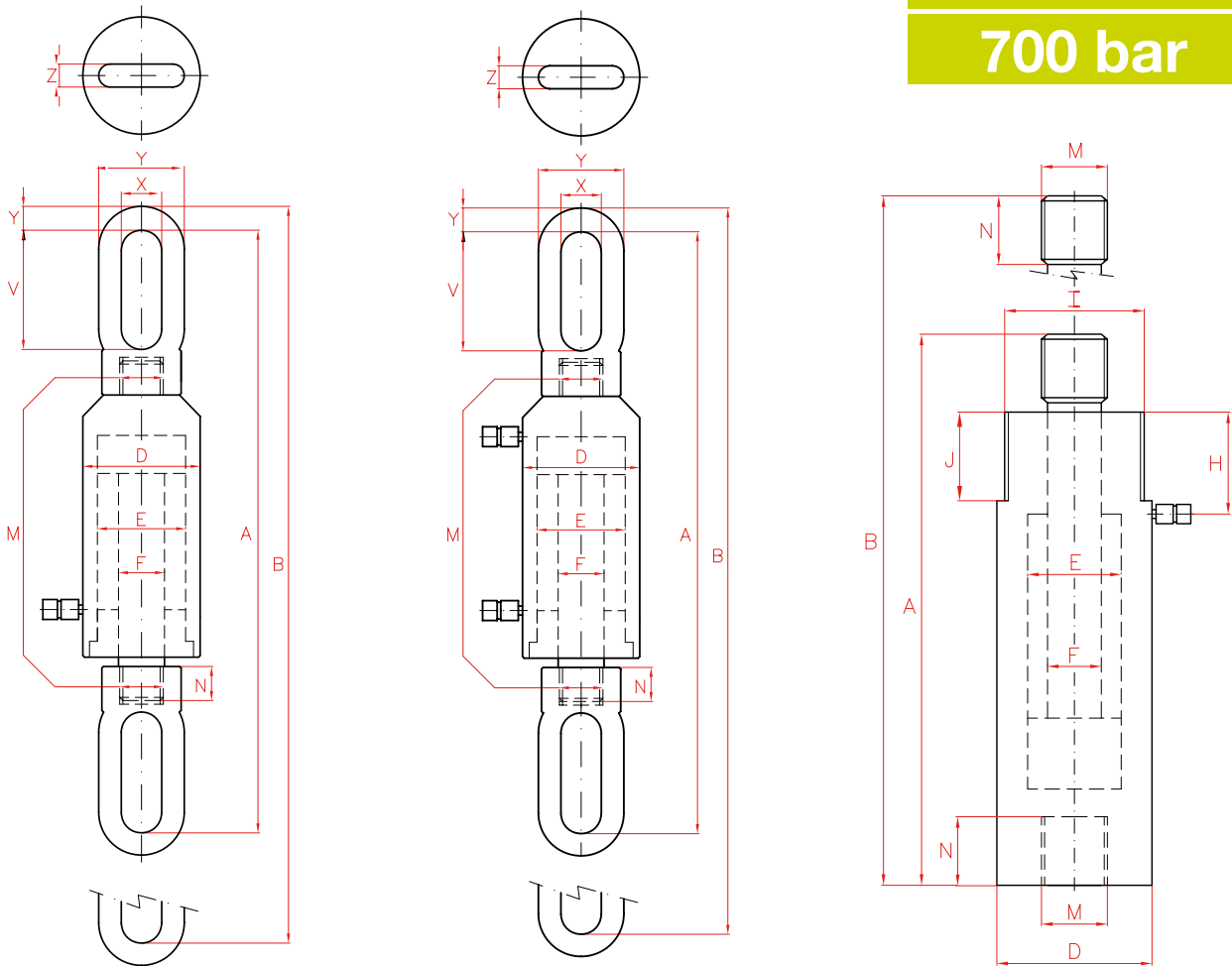

B	D	E	F	M	N	I	J	H	U	V	X	Y	Z	Surf.	Poids	Modèle
mm	mm	mm	mm		mm	UN	mm	mm	mm	mm	mm	mm	mm	cm ²	kg	LARZEP
446	60	45	32	3/4" BSP	25	2 1/4" UNS	25	46	-	-	-	-	-	7,9	6,7	T00514/5G
446	60	45	32	1 1/4" BSP	25	2 1/4" UNS	25	46	-	-	-	-	-	7,9	6,7	T00514/10G
448	85	55	36	1 3/4" BSP	30	3 5/16" UNS	40	55	-	-	-	-	-	13,6	10,0	T01015
726	86	55	36	M30x2	25	-	-	-	107	109	46	30,5	30,5	13,5	14,9	TE01015
726	86	55	36	M30x2	25	-	-	-	107	109	46	30,5	30,5	13,5	14,9	TD01015
873	125	90	50	M40x2	45	-	-	-	108	153	50	29	29	43,9	32,0	TE03015
873	125	90	50	M40x2	45	-	-	-	108	153	50	29	29	43,9	32,0	TD03015
907	148	110	56	M52x2	60	-	-	-	130	150	50	70	39	70,3	60,0	TE05015
907	148	110	56	M52x2	60	-	-	-	130	150	50	70	39	70,3	60,0	TD05015